

Stírací kroužek PA 6

je dvojitý stírací kroužek, který je kombinací písnicového těsnění a stíracího kroužku.

Výhody

- Spojením dvou funkcí nahrazuje dva elementy.
- Montáž do jedné drážky zmenšuje nároky na prostor.
- Úspora při obrábění kovových částí.

Doporučené technické podmínky

Tlak: < 20 bar
 Rychlost: < 1 m/s
 Teplota: -30 až +90 °C
 Médium: vzduch mazaný i nemazaný, minerální tuky

Materiál

Standardně polyuretan 90 ShA Označení směsi: B0
 Na přání polyuretan 85 ShA Označení směsi: A0

Montáž

Aby nedošlo k poškození stíracího kroužku, odstranit ořepky a ostré hrany, zejména ze zástavbového prostoru. Písnice musí být bez ořepů a s úkosem podle montážních pokynů v úvodu katalogu.

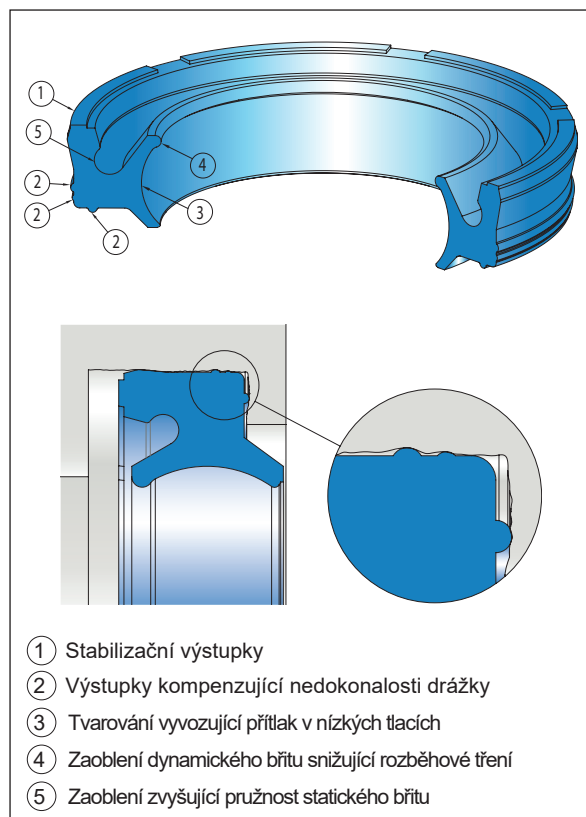

- 1 Stabilizační výstupky
- 2 Výstupky kompenzující nedokonalosti drážky
- 3 Tvarování vyvozující přítlak v nízkých tlacích
- 4 Zaoblení dynamického břitu snižující rozběhové tření
- 5 Zaoblení zvyšující pružnost statického břitu

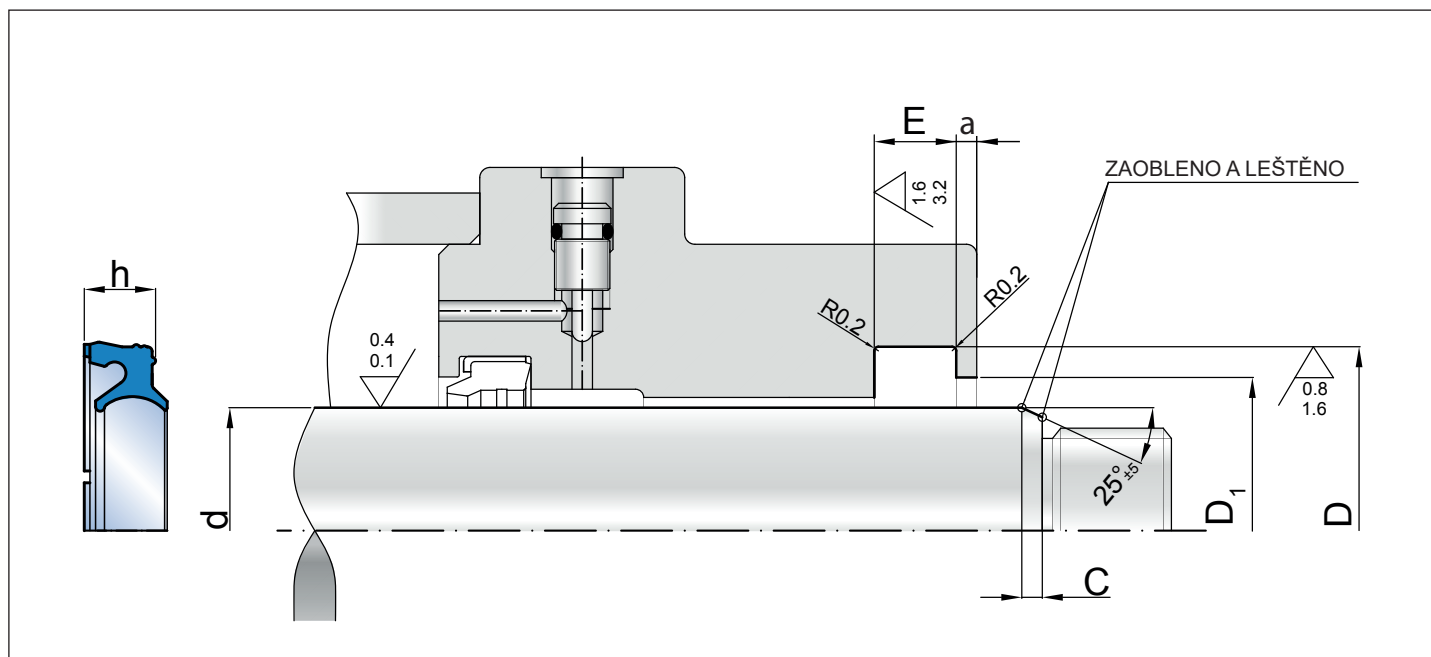

d_{f9}	D_{H10}	D_1	h	$E_{+0,2}$	a_{min}	Objednací číslo
12,0	20,0	16,0	4,5	5,0	1,6	PA6 0120 0200 045 B0
12,0	22,0	16,0	5,0	6,0	1,5	PA6 0120 0220 050 B0
14,0	18,5	15,7	3,2	3,7	1,2	PA6 0140 0185 032 B0
14,0	22,0	18,0	4,5	5,0	1,5	PA6 0140 0220 045 B0
14,0	24,0	18,0	5,0	6,0	1,5	PA6 0140 0240 050 B0
16,0	20,5	17,7	3,2	3,7	1,2	PA6 0160 0205 032 B0
16,0	24,0	18,5	4,5	5,0	1,5	PA6 0160 0240 045 B0
16,0	26,0	20,0	5,0	6,0	1,5	PA6 0160 0260 050 B0
18,0	22,5	19,7	3,2	3,7	1,2	PA6 0180 0225 032 B0
18,0	26,0	21,0	4,5	5,0	1,6	PA6 0180 0260 045 B0
18,0	28,0	22,0	5,0	6,0	1,5	PA6 0180 0280 050 B0
20,0	26,0	22,5	3,6	4,0	1,2	PA6 0200 0260 036 B0
20,0	30,0	24,0	6,0	7,0	1,5	PA6 0200 0300 060 B0
22,0	27,0	23,9	3,6	4,0	1,2	PA6 0220 0270 036 B0
22,0	32,0	26,0	6,0	7,0	1,5	PA6 0220 0320 060 B0
25,0	30,0	26,9	3,6	4,0	1,2	PA6 0250 0300 036 B0
25,0	31,0	27,5	3,6	4,0	1,2	PA6 0250 0310 036 B0
25,0	35,0	29,0	6,0	7,0	1,5	PA6 0250 0350 060 B0
30,0	35,5	32,1	3,9	4,5	1,2	PA6 0300 0355 036 B0
30,0	40,0	34,0	6,0	7,0	1,5	PA6 0300 0400 060 B0
32,0	37,5	34,1	3,9	4,5	1,2	PA6 0320 0375 036 B0
40,0	50,0	44,0	6,0	7,0	1,5	PA6 0400 0500 060 B0

V případě objednávky alternativního materiálu změnit koncové dva znaky v objednacím čísle.